

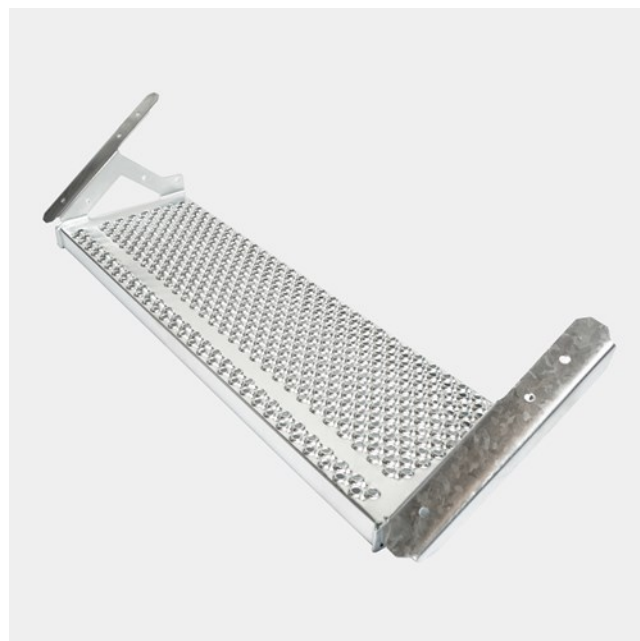

Peldaño Build VISUAL 02

Hierro 240 YP

Con el peldaño Build Visual 02, se puede construir una escalera temporal en obra de manera fácil y segura con una superficie antideslizante, frontal tipo Visual y alta resistencia. El Peldaño Build es reutilizable y apilable para un transporte y almacenamiento óptimos. La superficie con orificios abocardados y de drenaje hacen que el peldaño Build sea antideslizante y la superficie siempre parece seca. El borde frontal Visual hace la escalera más segura al aumentar la visibilidad de la transición de un peldaño a otro. Los lados con cruvatura completa confieren al peldaño una alta capacidad de carga, además de evitar los bordes afilados.



Especificaciones

Directrices PTV	36+ Low Slip Potential
PTV Seco promedio	66
PTV Mojado promedio	50
Capacidad antideslizante	R13 = slope >35° según DIN 51130
Espaciado	V10 según DIN 51130
Área libre	20-25 %
Agujeros abocardados	9 mm
Agujeros de drenaje	5 mm
Distancia entre centros	25 x 25 mm
	550 °C

Aplicaciones

Related products

Rejilla 02

Productos estandard

Largo (mm)	Ancho (mm)	Altura (mm)	Espesor del material (mm)	Tratamiento	Peso (kg)	En almacen / En stock	Número de artículo
800	250	45	2	Galv	6,30	Artículo de stock	F130100101

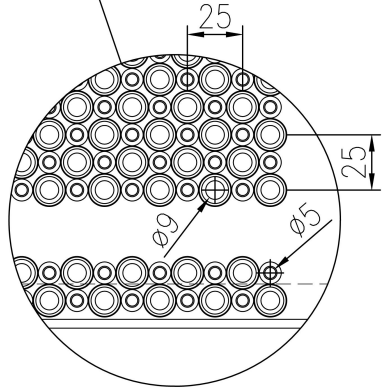
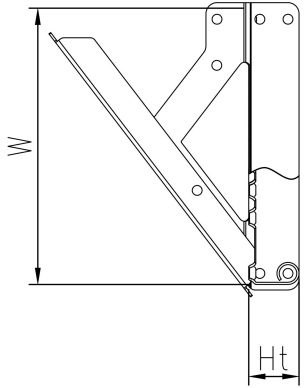
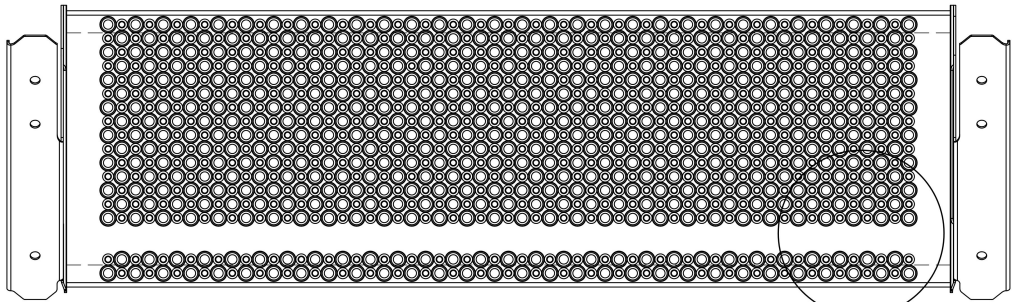
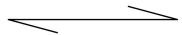
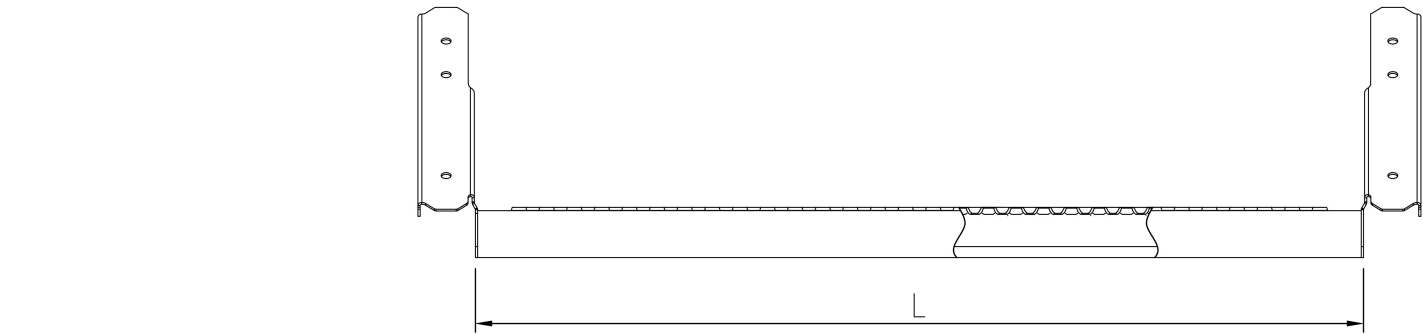

Product name
OPTIMO Tread BUILD VISUAL O2