



AluBro

Gangbro for nem og sikker udskiftning eller montering af tage.



Udviklet i samarbejde med
Dansk Byggeri, BAM-BUS og NIRAS



AluBro - Monteringsvejledning

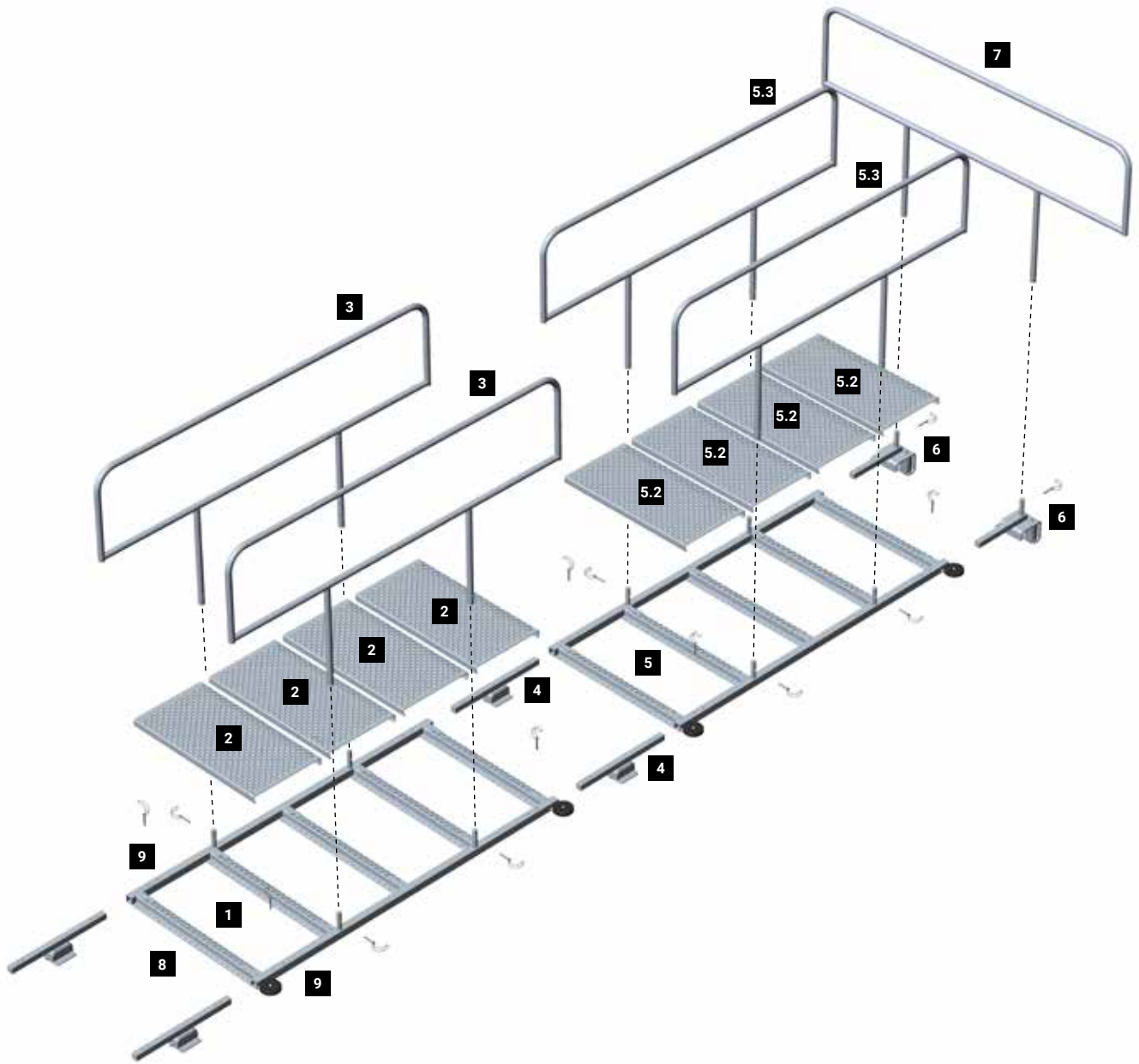



1
Første ramme monteres og fastgøres til åsen.

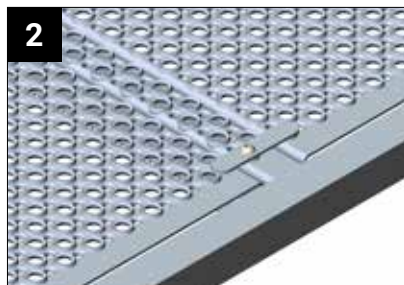

2
Riste lægges i rammen og låses med drejebeslagene.

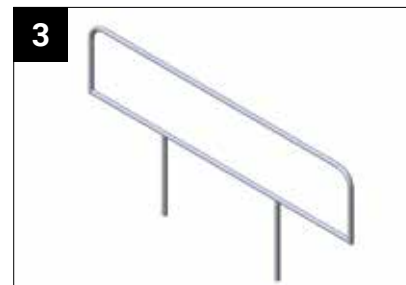

3
Gelænder monteres og låses med split-lås.



4
'Vogn mellem rammer' monteres så hjulet hviler på åsen. Låses med split-lås.



5
Næste ramme monteres og låses med split-lås og proceduren gentages fra og med pkt. 2.



6
I den sidste ramme monteres 'Vogn til montering i top' og låses med split-lås.



7
Gelænder monteres for enden af den sidste ramme og låses med split-lås.

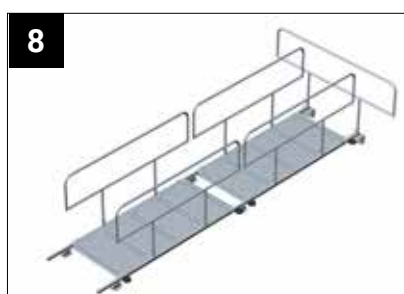

8
Hele gangbroen justeres så 'Vogn til montering i top' griber fast i øverste ås.



9
'Justerbar vogn' kan monteres ved gangbroens start, så broen kan rulle på nederst ås.

Stykliste

Komponent	Dimension i mm	Vægt - kg/stk	Antal	Varenummer
Ramme	900x1915x40	12,2	6	D-113235-10
Rist O3	406x37x810x3	3,2	24	D-113235-60
Gelænder	-	4,05	13	D-113235-20
Vogn mellem rammer	-	2,1	12	D-113235-30
Vogn til montering i top	-	3,1	2	D-113235-40
Justerbar vogn med nylon hjul og hurtigspænder	-	0,7	2	D-113235-50
Ringsplitter	ø8x60x55 mm	-	60	-

**Opfylder krav fra
DS EN 12811**

**Skridsikkerhed R13 - mere end
35° hældning - DIN 51130**

**Tør overflade
ø8,5 mm dræningshuller**

**Søvandsbestandig
aluminium**

**Få komponenter
1 sæt = 6 sektioner = ~13 m**

**Lav vægt
1 sektion vejer ca. 38 kg
under 13 kg pr. del**

**Passer til ås-afstand
104 - 107 cm**

**Enkel montering
uden værktøj**

**Se mere på
www.bygergo.dk/alubro**



Kontakt

Key Account Manager
Thorsten Pallisgaard
+45 48 88 07 90
tpa@pcp-corp.dk